

ALÜMİNYUM / ÇELİK MULTİGRİP PERÇİN

ALUMINUM / STEEL MULTIGRIP RIVET A- TYPE

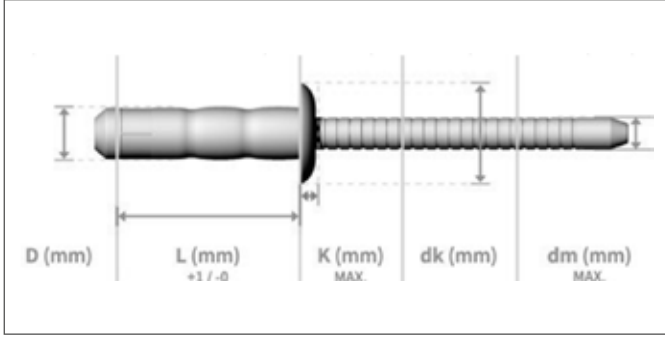

	HAMMADDE MATERIAL	YÜZEY FINİSH
	Alüminyum Aluminum	Parlatılmış Polished
	Çelik Steel	Çinko Kaplamalı Zinc Plated

TEKNİK BİLGİLER

TECHNICAL INFORMATIONS

TECHNISCHE INFORMATION

d	l	k max	dk	dm max	Delik Çapı Hole Size	Sıkma Aralığı Grip Range	Kesme Dayanımı Shear (N) min	Çekme Dayanımı Tensile (N) min
3,20 (+0,08 - 0,15)	6,00	1,30	5,80 - 6,70	2,00	3,30 - 3,40	1,00 - 3,50	650	850
	8,00	1,30	5,80 - 6,70	2,00	3,30 - 3,40	1,50 - 5,00	650	850
	10,00	1,30	5,80 - 6,70	2,00	3,30 - 3,40	2,50 - 7,00	650	850
	12,00	1,30	5,80 - 6,70	2,00	3,30 - 3,40	4,50 - 9,00	650	850
	14,00	1,30	5,80 - 6,70	2,00	3,30 - 3,40	6,50 - 10,50	650	850
	16,00	1,30	5,80 - 6,70	2,00	3,30 - 3,40	9,00 - 12,50	650	850
4,00 (+0,08 - 0,15)	8,00	1,70	6,90 - 8,40	2,50	4,10 - 4,20	1,50 - 5,00	950	1.500
	10,00	1,70	6,90 - 8,40	2,50	4,10 - 4,20	2,00 - 6,50	950	1.500
	12,00	1,70	6,90 - 8,40	2,50	4,10 - 4,20	3,50 - 8,50	950	1.500
	14,00	1,70	6,90 - 8,40	2,50	4,10 - 4,20	5,50 - 10,50	950	1.500
	16,00	1,70	6,90 - 8,40	2,50	4,10 - 4,20	6,00 - 12,50	950	1.500
	18,00	1,70	6,90 - 8,40	2,50	4,10 - 4,20	9,50 - 14,50	950	1.500
4,80 (+0,08 - 0,15)	10,00	2,00	8,30 - 10,10	3,00	4,90 - 4,50	1,50 - 6,00	1.320	2.000
	12,00	2,00	8,30 - 10,10	3,00	4,90 - 4,50	2,00 - 8,00	1.320	2.000
	14,00	2,00	8,30 - 10,10	3,00	4,90 - 4,50	3,50 - 9,50	1.320	2.000
	16,00	2,00	8,30 - 10,10	3,00	4,90 - 4,50	6,00 - 11,50	1.320	2.000
	18,00	2,00	8,30 - 10,10	3,00	4,90 - 4,50	8,00 - 13,50	1.320	2.000
	20,00	2,00	8,30 - 10,10	3,00	4,90 - 4,50	10,00 - 15,50	1.320	2.000
	22,00	2,00	8,30 - 10,10	3,00	4,90 - 4,50	12,00 - 17,50	1.320	2.000
	25,00	2,00	8,30 - 10,10	3,00	4,90 - 4,50	12,00 - 19,00	1.320	2.000
	27,00	2,00	8,30 - 10,10	3,00	4,90 - 4,50	17,00 - 22,00	1.320	2.000
	30,00	2,00	8,30 - 10,10	3,00	4,90 - 4,50	20,00 - 25,00	1.320	2.000
6,40 (+0,08 - 0,15)	12,50	2,70	11,60 - 13,40	4,20	6,50 - 6,60	1,50 - 6,00	3.800	4.000
	14,50	2,70	11,60 - 13,40	4,20	6,50 - 6,60	1,50 - 7,50	3.800	4.000
	16,50	2,70	11,60 - 13,40	4,20	6,50 - 6,60	2,00 - 9,00	3.800	4.000
	18,50	2,70	11,60 - 13,40	4,20	6,50 - 6,60	4,00 - 11,00	3.800	4.000
	20,50	2,70	11,60 - 13,40	4,20	6,50 - 6,60	5,50 - 12,50	3.800	4.000
	25,50	2,70	11,60 - 13,40	4,20	6,50 - 6,60	10,50 - 17,50	3.800	4.000