

# ALÜMİNYUM / ÇELİK AÇIK TİP PERÇİN

ALUMINUM / STEEL OPEN END BLIND RIVET

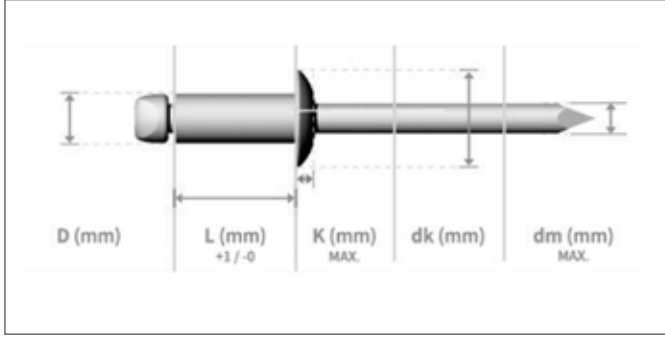

|  | HAMMADDE MATERIAL                            | YÜZEY FINISH                   |
|--|----------------------------------------------|--------------------------------|
|  | 5050ALU.<br>5052ALU.<br>5154ALU.<br>5056ALU. | Parlatılmış<br>Polished        |
|  | Çelik<br>Steel                               | Çinko Kaplamalı<br>Zinc Plated |

## TEKNİK BİLGİLER

## TECHNICAL INFORMATION

## TECHNISCHE INFORMATION

| d                      | l     | k max      | dk          | dm max      | Delik Çapı<br>Hole Size | Sıkma Aralığı<br>Grip Range | Kesme Dayanımı<br>Shear (N)<br>min                                 | Çekme Dayanımı<br>Tensile (N)<br>min                               |
|------------------------|-------|------------|-------------|-------------|-------------------------|-----------------------------|--------------------------------------------------------------------|--------------------------------------------------------------------|
| 2,40<br>(+0,08 - 0,10) | 4,00  | 1,00       | 4,20 - 5,00 | 1,55        | 2,5 - 2,6               | 0,50 - 2,00                 | 5050ALU. 180N<br>5052ALU. 250N<br>5154ALU. 180N<br>5056ALU. 450N   | 5050ALU. 280N<br>5052ALU. 350N<br>5154ALU. 500N<br>5056ALU. 600N   |
|                        | 6,00  | 1,00       | 4,20 - 5,00 | 1,55        | 2,5 - 2,6               | 2,00 - 4,00                 |                                                                    |                                                                    |
|                        | 8,00  | 1,00       | 4,20 - 5,00 | 1,55        | 2,5 - 2,6               | 4,00 - 6,00                 |                                                                    |                                                                    |
|                        | 10,00 | 1,00       | 4,20 - 5,00 | 1,55        | 2,5 - 2,6               | 6,00 - 8,00                 |                                                                    |                                                                    |
|                        | 12,00 | 1,00       | 4,20 - 5,00 | 1,55        | 2,5 - 2,6               | 7,00 - 9,50                 |                                                                    |                                                                    |
|                        | 14,00 | 1,00       | 4,20 - 5,00 | 1,55        | 2,5 - 2,6               | 8,00 - 11,50                |                                                                    |                                                                    |
| 3,00<br>(+0,08 - 0,15) | 6,00  | 1,30       | 5,40 - 6,30 | 2,00        | 3,10 - 3,20             | 1,50 - 3,50                 | 5050ALU. 300N<br>5052ALU. 400N<br>5154ALU. 550N<br>5056ALU. 750N   | 5050ALU. 400N<br>5052ALU. 550N<br>5154ALU. 700N<br>5056ALU. 900N   |
|                        | 8,00  | 1,30       | 5,40 - 6,30 | 2,00        | 3,10 - 3,20             | 3,50 - 5,00                 |                                                                    |                                                                    |
|                        | 10,00 | 1,30       | 5,40 - 6,30 | 2,00        | 3,10 - 3,20             | 5,00 - 7,00                 |                                                                    |                                                                    |
|                        | 12,00 | 1,30       | 5,40 - 6,30 | 2,00        | 3,10 - 3,20             | 7,00 - 9,00                 |                                                                    |                                                                    |
|                        | 14,00 | 1,30       | 5,40 - 6,30 | 2,00        | 3,10 - 3,20             | 9,00 - 11,00                |                                                                    |                                                                    |
|                        | 16,00 | 1,30       | 5,40 - 6,30 | 2,00        | 3,10 - 3,20             | 9,00 - 12,50                |                                                                    |                                                                    |
| 3,20<br>(+0,08 - 0,15) | 6,00  | 1,30       | 5,80 - 6,70 | 2,00        | 3,30 - 3,40             | 1,00 - 3,50                 | 5050ALU. 400N<br>5052ALU. 500N<br>5154ALU. 750N<br>5056ALU. 850N   | 5050ALU. 500N<br>5052ALU. 700N<br>5154ALU. 1000N<br>5056ALU. 1100N |
|                        | 8,00  | 1,30       | 5,80 - 6,70 | 2,00        | 3,30 - 3,40             | 3,50 - 5,00                 |                                                                    |                                                                    |
|                        | 10,00 | 1,30       | 5,80 - 6,70 | 2,00        | 3,30 - 3,40             | 5,00 - 7,00                 |                                                                    |                                                                    |
|                        | 12,00 | 1,30       | 5,80 - 6,70 | 2,00        | 3,30 - 3,40             | 7,00 - 9,00                 |                                                                    |                                                                    |
|                        | 14,00 | 1,30       | 5,80 - 6,70 | 2,00        | 3,30 - 3,40             | 9,00 - 11,00                |                                                                    |                                                                    |
|                        | 16,00 | 1,30       | 5,80 - 6,70 | 2,00        | 3,30 - 3,40             | 9,00 - 12,50                |                                                                    |                                                                    |
|                        | 18,00 | 1,30       | 5,80 - 6,70 | 2,00        | 3,30 - 3,40             | 12,00 - 14,50               |                                                                    |                                                                    |
|                        | 20,00 | 1,30       | 5,80 - 6,70 | 2,00        | 3,30 - 3,40             | 13,00 - 16,00               |                                                                    |                                                                    |
| 4,00<br>(+0,08 - 0,15) | 6,00  | 1,70       | 6,90 - 8,4  | 2,45        | 4,10 - 4,20             | 1,00 - 3,00                 | 5050ALU. 400N<br>5052ALU. 500N<br>5154ALU. 1100N<br>5056ALU. 1400N | 5050ALU. 400N<br>5052ALU. 500N<br>5154ALU. 1100N<br>5056ALU. 1400N |
|                        | 8,00  | 1,70       | 6,90 - 8,4  | 2,45        | 4,10 - 4,20             | 3,00 - 5,00                 |                                                                    |                                                                    |
|                        | 10,00 | 1,70       | 6,90 - 8,4  | 2,45        | 4,10 - 4,20             | 4,00 - 6,50                 |                                                                    |                                                                    |
|                        | 12,00 | 1,70       | 6,90 - 8,4  | 2,45        | 4,10 - 4,20             | 6,00 - 8,50                 |                                                                    |                                                                    |
|                        | 14,00 | 1,70       | 6,90 - 8,4  | 2,45        | 4,10 - 4,20             | 7,00 - 10,50                |                                                                    |                                                                    |
|                        | 16,00 | 1,70       | 6,90 - 8,4  | 2,45        | 4,10 - 4,20             | 8,00 - 12,50                |                                                                    |                                                                    |
|                        | 18,00 | 1,70       | 6,90 - 8,4  | 2,45        | 4,10 - 4,20             | 10,00 - 14,50               |                                                                    |                                                                    |
|                        | 20,00 | 1,70       | 6,90 - 8,4  | 2,45        | 4,10 - 4,20             | 12,00 - 16,00               |                                                                    |                                                                    |
|                        | 25,00 | 1,70       | 6,90 - 8,4  | 2,45        | 4,10 - 4,20             | 16,00 - 21,00               |                                                                    |                                                                    |
|                        | 30,00 | 1,70       | 6,90 - 8,4  | 2,45        | 4,10 - 4,20             | 21,00 - 26,00               |                                                                    |                                                                    |
| 35,00                  | 1,70  | 6,90 - 8,4 | 2,45        | 4,10 - 4,20 | 26,00 - 30,50           |                             |                                                                    |                                                                    |
| 40,00                  | 1,70  | 6,90 - 8,4 | 2,45        | 4,10 - 4,20 | 30,50 - 35,00           |                             |                                                                    |                                                                    |
|                        |       |            |             |             |                         |                             |                                                                    |                                                                    |
|                        |       |            |             |             |                         |                             |                                                                    |                                                                    |
|                        |       |            |             |             |                         |                             |                                                                    |                                                                    |
|                        |       |            |             |             |                         |                             |                                                                    |                                                                    |