

DÜZ RONDELA DIN 1440

FLAT WASHER

UNTERLEGSCHIEBE

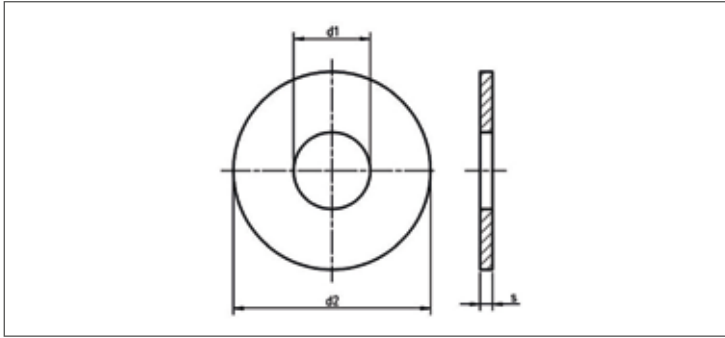

ISO	UNI	DIN
8738	-	1440
Mekanik Özellikler - Toleranslar Mechanical Properties - Tolerances Mechanische Eigenschaften - Toleranzen		-

TEKNİK BİLGİLER

TECHNICAL INFORMATIONS

TECHNISCHE INFORMATION

d	d1 min	d2 max	s	gr
M3	3	6	0,80	0,13
M4	4	8	0,80	0,23
M5	5	10	0,80	0,36
M6	6	12	1,60	1,05
M7	7	14	1,60	1,42
M8	8	16	2,00	2,22
M10	10	20	2,50	4,56
M12	12	25	3,00	8,36
M13	13	25	3,00	8,99
M14	14	28	3,00	10,80
M16	16	28	3,00	11,68
M18	18	30	4,00	13,80
M20	20	32	4,00	15,00
M22	22	34	4,00	16,20
M23	23	36	4,00	18,50
M24	24	38	4,00	21,40
M25	25	40	4,00	23,60
M26	26	40	5,00	28,50
M27	27	40	5,00	26,50
M28	28	42	5,00	29,70
M30	30	45	5,00	34,20
M32	32	50	5,00	44,80
M33	33	50	5,00	43,30
M35	35	52	6,00	52,80
M36	36	52	6,00	59,50
M40	40	58	6,00	63,70
M45	45	62	7,00	76,80
M50	50	68	8,00	101,00
M55	55	75	9,00	141,00
M60	60	80	9,00	151,00
M65	65	90	9,00	211,00
M70	70	95	10,00	250,00
M75	75	100	10,00	265,00
M80	80	110	12,00	313,00
M85	85	110	12,00	371,00
M90	90	115	12,00	370,00
M95	95	120	12,00	387,00
M100	100	125	14,00	472,00