

INOX ALTİKÖŞE PUL BAŞLI MATKAP UÇLU VİDA

HEXAGON WASHER HEAD SELF DRILLING SCREW

SECHSKANT-SELBSTBOHRENDE SCHRAUBE MIT BUND

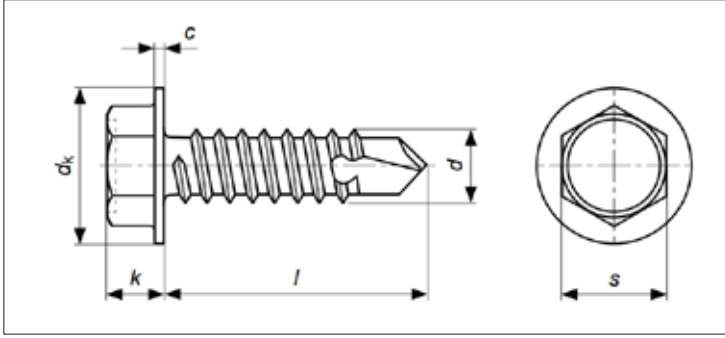

ISO	UNI	DIN
15480	8117	7504K A2/A4
Mekanik Özellikler - Toleranslar Mechanical Properties - Tolerances Mechanische Eigenschaften - Toleranzen		ISO 3506-4 ISO 4759-1

TEKNİK BİLGİLER		TECHNICAL INFORMATION				TECHNISCHE INFORMATION	
d		3,5	3,9	4,2	4,8	5,5	6,3
K	max	3,4	3,45	4,1	4,3	5,4	5,9
	min	3	3,2	3,6	3,8	4,8	5,3
dk	max	8,3	8,3	8,8	10,5	11	13,5
	min	7,6	7,6	8,1	9,8	10	12,2
c	min	0,6	0,6	0,8	0,9	1	1
Nº	NST Recess No MG Drv No	5,5	5,5	7	8	8	10
s	max	5,5	5,5	7	8	8	10
	min	5,32	5,32	6,78	7,78	7,78	9,78
Plaka/Levha Kalınlığı Steel Thickness	max	2,25	2,40	3	4,4	5,25	6
	min	0,7	1	1,75	1,75	1,75	2

l	min	max	3,5	3,9	4,2	4,8	5,5	6,3
9,5	8,75	10,25	1,20					
13	12,10	13,90	1,35	1,45	1,70	2,60		
16	15,10	16,90	1,45	1,60	1,85	2,90	3,60	5,80
19	18,00	20,00	1,70	1,88	2,10	3,20	4,00	6,40
22	21,00	23,00		2,07	2,30	3,60	4,50	7,00
25	24,00	26,00		2,29	2,50	3,90	4,90	7,60
32	30,75	33,25		2,70	3,00	4,20	5,90	9,00
38	36,75	39,25			3,50	4,60	6,80	10,10
45	43,75	46,25				5,00	7,75	11,50
50	48,75	51,25				5,30	8,50	12,50
60	58,80	61,20					10,00	13,70
70	68,80	71,20						14,90
80	78,80	81,20						16,30
90	88,80	91,20						17,70
100	98,80	101,20						19,10
110								20,90
120								22,70
130								24,20
140								25,80
150								27,40
160								28,90
170								30,40
180								31,90
190								33,40
200								34,90