

# INOX YILDIZ HAVŞA BAŞLI SAÇ VİDASI

PHILLIPS COUNTERSUNK FLAT HEAD SELF TAPPING SCREWS

SENK-BLECKSCHRAUBE MIT KREUZSCHLITZ

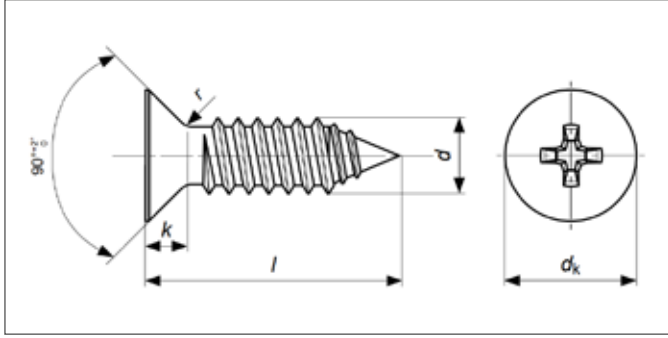

ISO	UNI	DIN
<b>7050</b>	<b>6955</b>	<b>7982 A2/A4</b>
Mekanik Özellikler - Toleranslar Mechanical Properties - Tolerances Mechanische Eigenschaften - Toleranzen		<b>ISO 3506-4 ISO 4759-1</b>

TEKNIK BİLGİLER		TECHNICAL INFORMATIONS						TECHNISCHE INFORMATION		
d		2,2	2,9	3,5	3,9	4,2	4,8	5,5	6,3	
dk	max	4,3	5,5	6,8	7,5	8,1	9,5	10,8	12,4	
	min	4	5,2	6,44	7,14	7,74	9,14	10,37	11,57	
k	≈	1,3	1,7	2,1	2,3	2,5	3	3,4	3,8	
r	max	0,8	1,1	1,4	1,5	1,6	1,9	2,1	2,4	
N°	Phillips Recess No PH Drv No	1			2				3	
m	≈	2,5	3	4,2	4,6	4,7	5,1	6,8	7,1	
Soket Derinliği H Penetration Depth H	max	1,32	1,7	2,12	2,53	2,62	3,1	3,53	3,91	
	min	1,02	1,4	1,62	2,03	2,11	2,59	2,95	3,33	

l	Type C		Type F		2,2	2,9	3,5	3,9	4,2	4,8	5,5	6,3
	min	max	min	max								
6,5	5,7	7,3	5,7	6,5	0,18	0,34	0,59	0,72	0,88			
9,5	8,7	10,3	8,7	9,5	0,25	0,45	0,74	0,91	1,10	1,57		
13	12,2	13,8	12,2	13	0,32	0,59	0,92	1,14	1,36	1,93	2,71	3,55
16	15,2	16,6	15,2	16	0,38	0,69	1,08	1,34	1,57	2,24	3,20	4,11
19	18,2	19,8	18,2	19		0,8	1,23	1,54	1,79	2,55	3,59	4,66
22	21,2	22,8	20,7	22		0,91	1,39	1,73	2	2,86	4	5,22
25	24,2	25,8	23,7	25		1,03	1,54	1,92	2,22	3,16	4,4	5,77
32	30,7	33,3	30,7	32		1,28	1,9	2,37	2,72	3,88	5,33	7,07
38	36,7	39,3	36,7	38		1,51	2,21	2,77	3,39	4,5	6,13	8,17
45	43,7	46,3	43,7	45			2,57	3,24	3,9	5,22	7,07	9,47
50	48,7	51,3	48,7	50			2,82	3,64	4,42	5,73	7,73	10,39