

# INOX YILDIZ MERCİMEK BAŞLI SAÇ VİDASI

PHILLIPS COUNTERSUNK RAISED HEAD SELF TAPPING SCREWS

LINSENENK-BLECHSCHRAUBEN MIT KREUZSCHLITZ

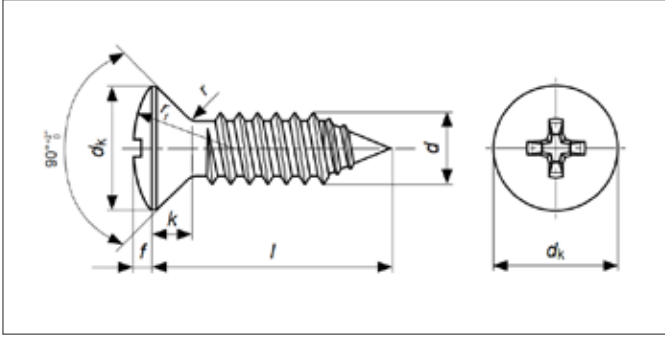

ISO	UNI	DIN
<b>7051</b>	<b>6956</b>	<b>7983 A2/A4</b>
Mekanik Özellikler - Toleranslar Mechanical Properties - Tolerances Mechanische Eigenschaften - Toleranzen		ISO 3506-4 ISO 4759-1

TEKNİK BİLGİLER		TECHNICAL INFORMATIONS				TECHNISCHE INFORMATION			
d		2,2	2,9	3,5	3,9	4,2	4,8	5,5	6,3
dk	max	4,3	5,5	6,8	7,5	8,1	9,5	10,8	12,4
f	≈	0,7	0,9	1,2	1,3	1,4	1,5	1,7	2
k	≈	1,3	1,7	2,1	2,3	2,5	3	3,4	3,8
r	max	0,8	1,1	1,4	1,5	1,6	1,9	2,1	2,4
rf	≈	3,8	4,6	5,4	6	6,6	8,2	9,4	11,1
Nº	Phillips Recess No PH Drv No	1		2			3		
m	≈	2,8	3,4	4,6	4,7	4,9	5,4	7	7,4
Soket Derinliği H Penetration Depth H	max	1,57	2,21	2,39	2,54	2,74	3,2	3,53	3,96
	min	1,17	1,81	1,89	2,04	2,24	2,7	3,02	3,46

l	min	max	2,2	2,9	3,5	3,9	4,2	4,8	5,5	6,3
6,5	5,70	7,30	0,14	0,29	8,40	0,48				
9,5	8,70	10,30	0,21	0,36	0,55	0,68	0,79	1,13		
13	12,20	13,80	0,28	0,49	0,74	0,90	1,05	1,49	2,17	2,60
16	15,20	16,60	0,34	0,60	0,89	1,10	1,26	1,80	2,56	3,15
19	18,20	19,80		0,71	1,05	1,29	1,48	2,10	2,95	3,71
22	21,20	22,80		0,82	1,20	1,49	1,69	2,41	3,35	4,26
25	24,20	25,80		0,93	1,36	1,68	1,91	2,72	3,75	4,82
32	30,70	33,30		1,19	1,90	2,37	2,41	3,44	4,68	6,11
38	36,70	39,30		1,38	2,21	2,53	2,84	4,06	5,48	7,22
45	43,70	46,30			2,38	3,07	3,35	4,78	6,42	8,51
50	48,70	51,30			2,64	3,40	3,71	5,29	7,09	9,44
60								6,32	8,42	11,29
70								7,34	9,76	13,14
80								8,37	11,09	14,98