

ÇELİK / ÇELİK MULTİGRİP PERÇİN

STEEL / STEEL MULTIGRIP RIVET A- TYPE

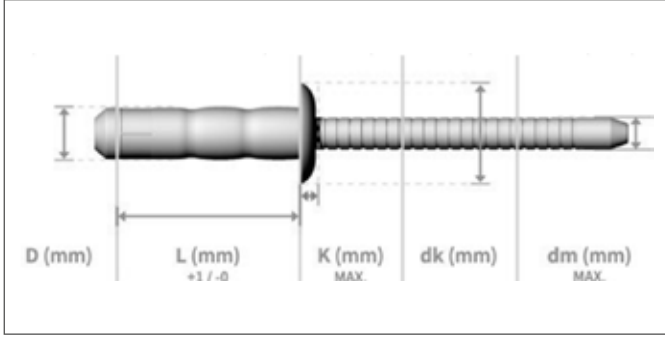

	HAMMADDE MATERIAL	YÜZEY FINISH
	Çelik Steel	Çinko Kaplamalı Zinc Plated
	Çelik Steel	Çinko Kaplamalı Zinc Plated

TEKNIK BİLGİLER

TECHNICAL INFORMATION

TECHNISCHE INFORMATION

d	l	k max	dk	dm max	Delik Çapı Hole Size	Sıkma Aralığı Grip Range	Kesme Dayanımı Shear (N) min	Çekme Dayanımı Tensile (N) min
3,20 (+0,08 - 0,15)	8,00	1,30	6,70	2,25	3,30 - 3,40	1,00 - 4,00	1.000	1.200
	10,00	1,30	6,70	2,25	3,30 - 3,40	2,50 - 6,00	1.000	1.200
	12,00	1,30	6,70	2,25	3,30 - 3,40	3,00 - 8,00	1.000	1.200
	14,00	1,30	6,70	2,25	3,30 - 3,40	3,50 - 9,50	1.000	1.200
	16,00	1,30	6,70	2,25	3,30 - 3,40	5,50 - 11,50	1.000	1.200
4,00 (+0,08 - 0,15)	8,00	1,70	8,40	2,85	4,10 - 4,20	1,00 - 3,50	1.500	2.000
	10,00	1,70	8,40	2,85	4,10 - 4,20	1,50 - 5,00	1.500	2.000
	12,00	1,70	8,40	2,85	4,10 - 4,20	3,50 - 7,00	1.500	2.000
	14,00	1,70	8,40	2,85	4,10 - 4,20	1,50 - 9,00	1.500	2.000
	16,00	1,70	8,40	2,85	4,10 - 4,20	3,50 - 11,00	1.500	2.000
	18,00	1,70	8,40	2,85	4,10 - 4,20	5,5 - 12,50	1.500	2.000
4,80 (+0,08 - 0,15)	20,00	1,70	8,40	2,85	4,10 - 4,20	7,50 - 14,50	1.500	2.000
	10,00	2,00	10,10	3,35	4,90 - 5,00	1,50 - 4,50	2.400	2.900
	12,00	2,00	10,10	3,35	4,90 - 5,00	2,00 - 6,50	2.400	2.900
	14,00	2,00	10,10	3,35	4,90 - 5,00	3,00 - 8,50	2.400	2.900
	16,00	2,00	10,10	3,35	4,90 - 5,00	3,00 - 10,5	2.400	2.900
	18,00	2,00	10,10	3,35	4,90 - 5,00	5,00 - 12,5	2.400	2.900
	20,00	2,00	10,10	3,35	4,90 - 5,00	7,00 - 14,5	2.400	2.900
	22,00	2,00	10,10	3,35	4,90 - 5,00	9,00 - 16,50	2.400	2.900
6,40 (+0,08 - 0,15)	25,00	2,00	10,10	3,35	4,90 - 5,00	11,00 - 19,00	2.400	2.900
	27,00	2,00	10,10	3,35	4,90 - 5,00	13,00 - 21,00	2.400	2.900
	30,00	2,00	10,10	3,35	4,90 - 5,00	15,00 - 24,00	2.400	2.900
	12,50	2,70	13,40	4,15	6,50 - 6,60	1,00 - 6,00	3.800	4.000
	14,50	2,70	13,40	4,15	6,50 - 6,60	1,50 - 7,50	3.800	4.000
	16,50	2,70	13,40	4,15	6,50 - 6,60	2,00 - 9,00	3.800	4.000
	18,50	2,70	13,40	4,15	6,50 - 6,60	4,00 - 11,00	3.800	4.000
	20,50	2,70	13,40	4,15	6,50 - 6,60	5,50 - 12,50	3.800	4.000
	25,50	2,70	13,40	4,15	6,50 - 6,60	10,50 - 17,50	3.800	4.000